

DN	A	B	C	D	G
50	97	65	43	59	49
65	110	80	46	78	63
80	129	94	64	91	69
100	160	117	64	110	97
125	192	145	70	142	121
150	213	170	76	170	145
200	270	224	89	222	197
250	328	265	114	264	234
300	378	310	114	310	284

Flange compatible with AS2129 TABLE E.

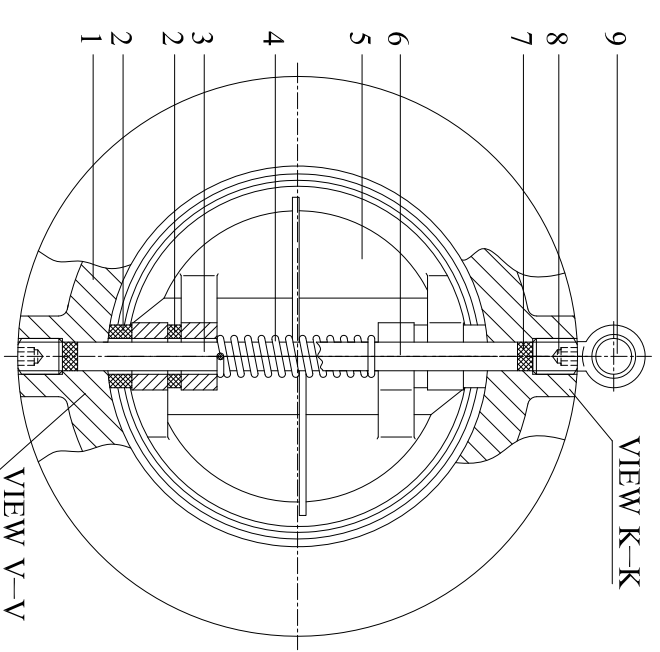
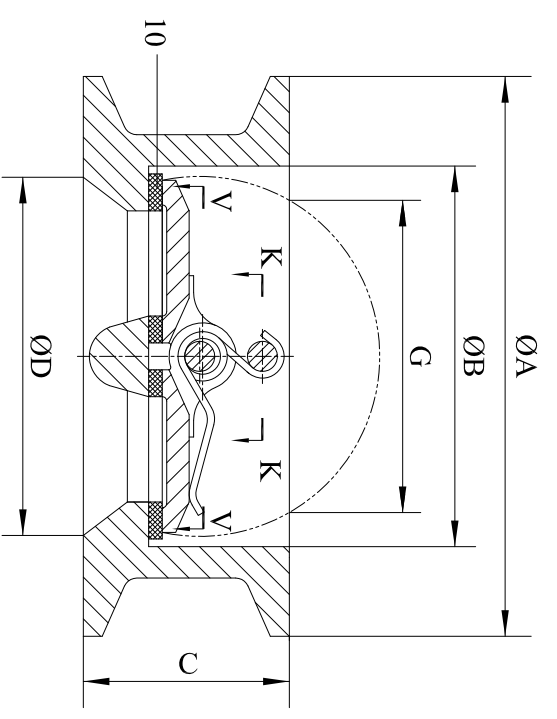

Item	Part Name	Material	Remark
10	Seat	EPPDM	
9	Lifting eyebolt	Carbon Steel	for DN200 to DN300
8	Thread plug	Carbon Steel	
7	Seal Washer	EPPDM	
6	Upper shaft	SS416	
5	Disc	CF8	
4	Spring	SS304	
3	Lower Shaft	SS416	
2	Washer	PTFE	
1	Body	CI	

名称		DN50 TO DN300		材料	
图样标记		数量		重量	
比例		1:2		图号	
设计	更改文件号	签字日期			
校对	标准化	日期			
审核	日期	2024.10.17	共	张	第
工艺					

部 门
重 要 等 级
分 类
管 理 编 号
归 档
标 准